

# Клапаны электромагнитные (соленоидные) непрямого действия

Тип СК-ВД

Клапаны двухпозиционные двухходовые электромагнитные предназначены для автоматического управления (открытие, закрытие) потоками воды, масла, сжатого воздуха, нейтральных газов и прочих сред, неагрессивных к медным сплавам и каучукам



Для корректной работы клапанов непрямого действия требуется обеспечить минимальный перепад давления ( $\Delta P$ ) на входе и на выходе клапана:

- для клапанов с DN 15, 20, 25  $\Delta P$  составляет 0,07 МПа
- для клапанов с DN 32, 40, 50  $\Delta P$  составляет 0,1 МПа



## Принцип работы

Непрямого действия (Пилотный клапан)

## Номинальный диаметр DN, мм

15, 20, 25, 32, 40, 50

## Исполнение

Нормально закрытый  
Нормально открытый

## Номинальное напряжение

~220 В, -24 В, ~110 В, -12 В

## Рабочее давление, МПа

DN 15, 20, 25	0,07...1,6
DN 32, 40, 50	0,1...1,6

## Температура рабочей среды, °C

-5...+90 (NBR)  
-5...+120 (Витон)

## Температура окружающей среды, °C

-10...+80

## Катушка

IP65, DIN-разъем  
Опция: разъем энергосберегающий

## Потребляемая мощность, Вт

DN, мм	220 В	24 В	110 В	12 В
15, 20, 25, 32, 40, 50	15	12	9	12

## Время срабатывания клапана, мс

Открытие: 100 – 300  
Закрытие: 100 – 300

## Резьба присоединения

G $\frac{1}{2}$  / G $\frac{3}{4}$  / G1 / G1  $\frac{1}{4}$  / G1  $\frac{1}{2}$  / G2

## Корпус

Медный сплав

## Мембрана

Бутадиен-нитрильный каучук (NBR)  
Опция: фторкаучук (Витон)

## Пропускная способность

DN, мм	М <sup>3</sup> /час
15	4,11
20	6,51
25	10,28
32	20,57
40	24,85
50	41,13

## Надежность

500 000 циклов

## Техническая документация

ТУ 3712-001-4719015564-2015

Пример обозначения: СК – 21 – 15 – ВД

СК –	2	1 –	15	ВД	–
СК	1 2	1 2 3 4	15 / 20 / 25 / 32 / 40 / 50	ВД	– В
Тип клапан электромагнитный (соленоидный)	Исполнение нормально закрытый нормально открытый	Номинальное напряжение, В ~220 -24 ~110 -12	Номинальный диаметр DN, мм 15 / 20 / 25 / 32 / 40 / 50	Принцип работы непрямого действия	Мембрана каучук витон

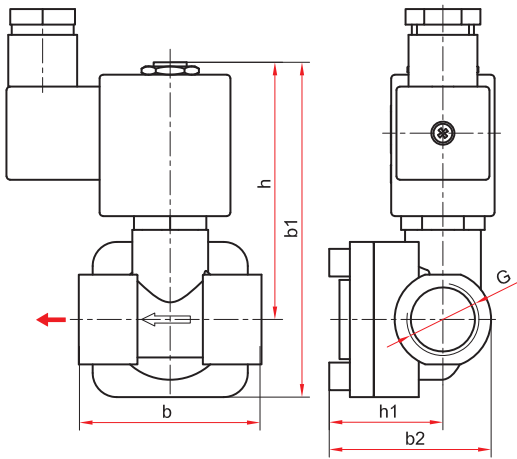

DN=15; 20; 25

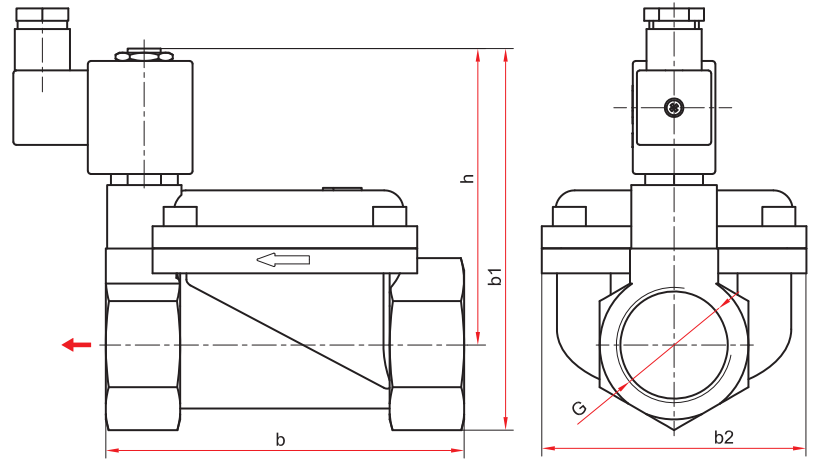

DN=32; 40; 50

Габаритные и присоединительные размеры (мм), вес (кг)

DN	Тип	h	h1	b	b1	b2	G	Вес
15	H3 / HO	78 / 92	32	53	97 / 113	43	G1/2	0,56 / 0,58
20	H3 / HO	87 / 104	40	84	117 / 133	60	G3/4	0,97 / 1,01
25	H3 / HO	85 / 102	43	88	115 / 132	61	G1	1,14 / 1,17
32	H3 / HO	105 / 123	-	130	138 / 154	97	G1 1/4	2,40 / 2,50
40	H3 / HO						G1 1/2	2,15 / 2,25
50	H3 / HO	120 / 135	-	158	158 / 175	112	G2	3,25 / 3,35

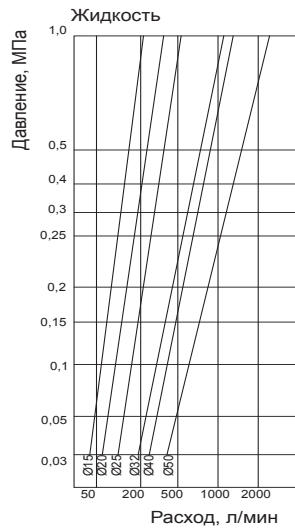
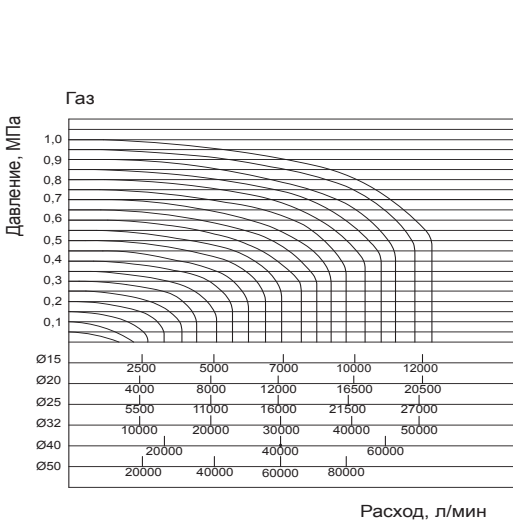

Диаграммы пропускной способности для клапанов непрямого действия

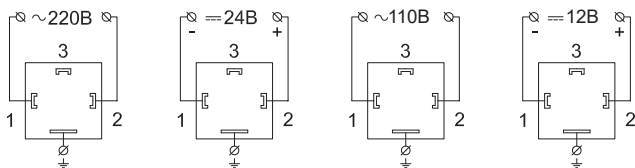

Схемы подключения катушки